



FEDERATION INTERNATIONALE
DE L'AUTOMOBILE
JAPAN AUTOMOBILE FEDERATION
社団法人 日本自動車連盟

Homologation N°

F3-326

フォーミュラ3用エンジンの公認書式

JAF公認番号 EF3-015-99

JAF発効日 1999年10月31日

FICHE D'HOMOLOGATION POUR MOTEUR DE FORMULE 3
HOMOLOGATION FORM FOR FORMULA 3 ENGINE

Constructeur
Manufacturer

製造会社名

NISSAN MOTOR CO., LTD.

Modèle et type
Model and type

モデルと型式

SR20VE ENGINE

Homologation valable à partir du

Homologation valid as from

FIA発効年月日

01 JAN. 2000

MOTEUR (version standard)
ENGINE (standard version)
エンジン(標準仕様)

Cycle
Cycle

サイクル

4, OTTO

Nombre et disposition des cylindres

Number and layout of the cylinders

シリンダ - の数と配列

4, IN - LINE

Mode de refroidissement

Type of cooling

冷却方式

Liquid

Cylindrée

Cylinder capacity 気筒容量

Unitaire

Unitary 1 気筒

499.6 cm³

Totale

Total 合計 **1998.4** cm³

Matériau du bloc-cylindre

Cylinder block material

シリンダ - ブロックの材質

Aluminum alloy

Chemises :

Sleeves : スリーブ :



oui

yes 有



non

no 無

Type

Type

形式



humides

wet 湿式



sèches

dry 乾式

Alésage

Bore ボア **86.0** mm

Course

Stroke ストローク **86.0** mm

Vilebrequin :

Crankshaft : クランクシャフト :

Type de paliers

Type of bearings

ベアリングの形式 **Plain**

Matériau des chapeaux de paliers

Bearing caps material ベアリングキャップの材質 **Cast - iron**



Fédération Internationale de l'Automobile

2 chemin de Blandonnet

CH-1215 GENEVE 15

Tél.: 41 22 544 44 00

Fax Sport: 41 22 544 44 50

Marque
Make
会社名 **NISSAN**

Modèle
Model
モデル **SR20VE ENGINE**

Homologation N°

F3-326

JAF公認番号 **EF3-015-99**

Culasse :

Cylinderhead : シリンダ-ヘッド :

Nombre
Number 数 **1** Emplacement
Location 位置 **Top (DOHC)**

Système de commande de soupapes
Type of valve operation バルブ 作動方式 **Rocker arm**

Angle entre axe de la soupape d'admission et axe de la soupape d'échappement
Angle between inlet valve axle and exhaust valve axle インテークバルブ とエキゾーストバルブ の挟み角 **29°**

Admission :

Intake : 吸気系 :

Nombre de soupapes par cylindre
Number of valves per cylinder
1シリンダ-当たりのバルブ の数 **2** Type des ressorts de soupape
Type of valve springs
バルブ スプリング の形式 **Coil**

Echappement :

Exhaust : 排気系 :

Nombre de soupapes par cylindre
Number of valves per cylinder
1シリンダ-当たりのバルブ の数 **2** Type des ressorts de soupape
Type of valve springs
バルブ スプリング の形式 **Coil**

PHOTOS

Culasse nue vue de dessus
Bare cylinderhead seen from above
シリンダ-ヘッド 単体の上面視

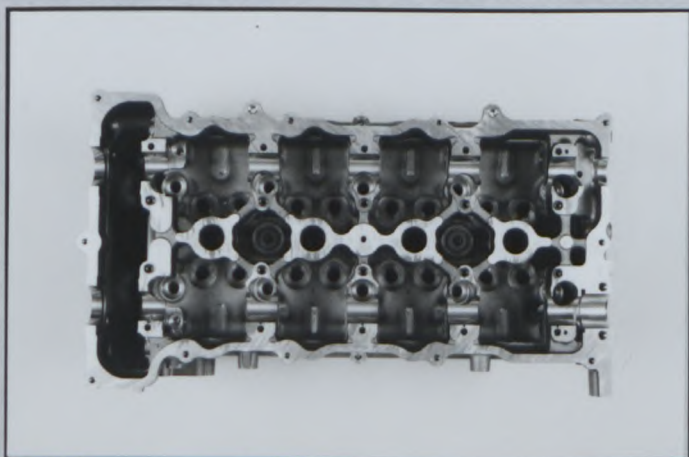

Culasse nue vue de dessous
Bare cylinderhead seen from below
シリンダ-ヘッド 単体の下面視

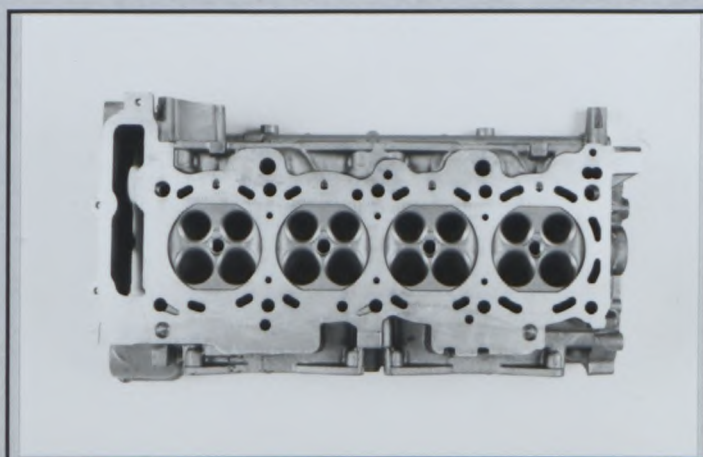

Fédération Internationale de l'Automobile
2 chemin de Blandonnet
CH-1215 GENEVE 15
Tél.: 41 22 544 44 00
Fax Sport: 41 22 544 44 50

Marque
Make
会社名 **NISSAN**

Modèle
Model
モデル **SR20VE ENGINE**

F3-326

JAF公認番号 **EF3-015-99**

Profil droit de culasse nue
Right hand view of bare cylinderhead
シリンダ-ヘッド単体の右側面

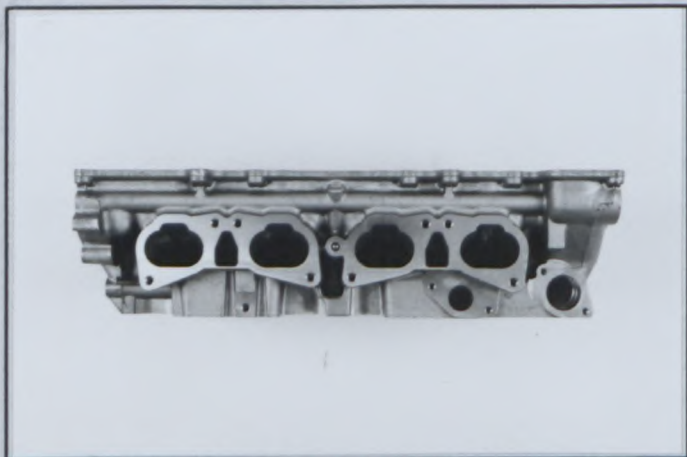

Profil gauche de culasse nue
Left hand view of bare cylinderhead
シリンダ-ヘッド単体の左側面

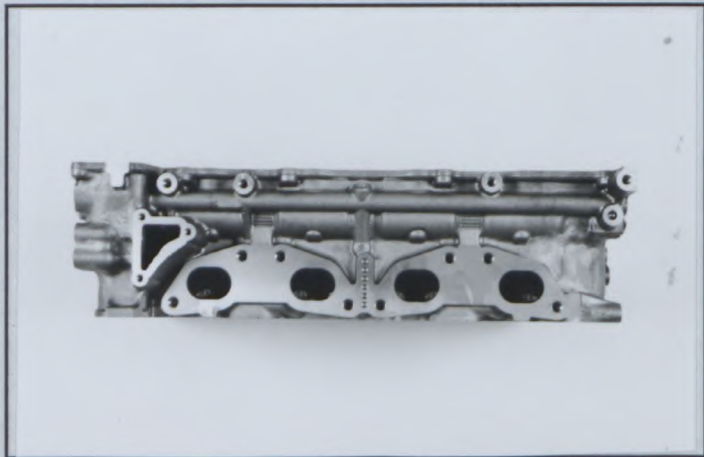

Bloc nu vu de dessus
Bare block seen from above
ブロック単体の上面視

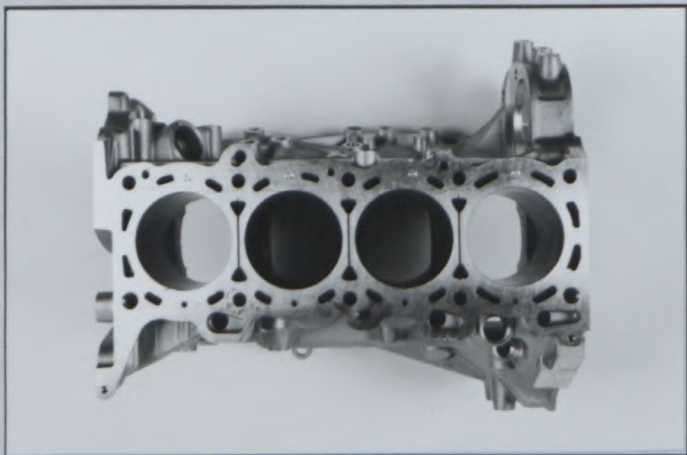

Bloc nu vu de dessous
Bare block seen from below
ブロック単体の下面視

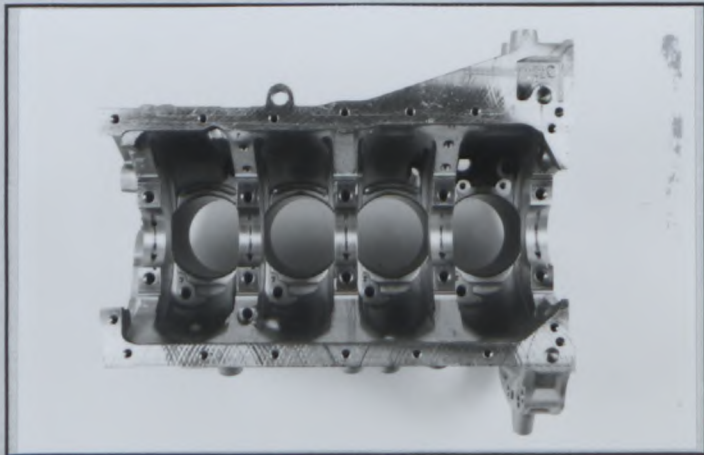

Profil droit de bloc nu
Right hand view of bare block
ブロック単体の右側面

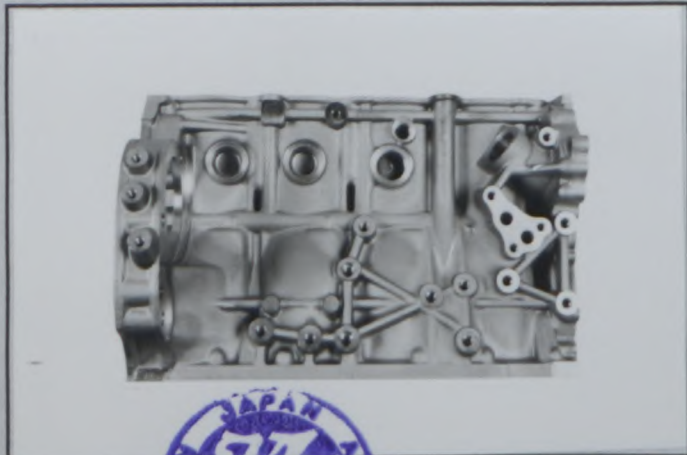

Profil gauche du bloc nu
Left hand view of bare block
ブロック単体の左側面

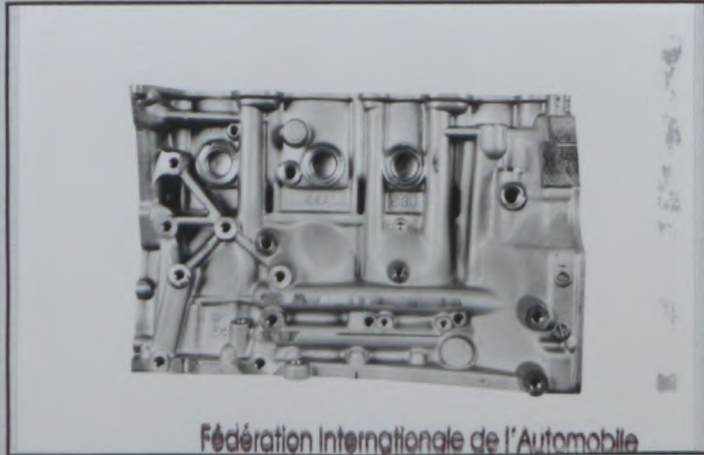

Fédération Internationale de l'Automobile

Chemin de Blandonnet
CH-1215 GENEVE 15
Tél.: 41 22 544 44 00
Fax Sport: 41 22 544 44 50